

M 6 0 4 3

Pull jersey col rond manches droites

*Jersey trui met ronde hals rechte mouwen — Round neck jersey sweater
straight sleeves*

Un savoir-faire depuis 1946

La fabrication de la laine à tricoter est un savoir-faire chez Bergère de France depuis 1946. Depuis tout ce temps, nous préparons les matières premières et les transformons dans nos ateliers. En choisissant la laine Bergère de France, vous achetez directement chez le fabricant.



Une filature

CERTIFIÉE OEKO-TEX DEPUIS 2023



*“ Vous avez la garantie
d’un produit sain pour
la famille et bébé !*

Depuis 2023, Bergère de France est certifié OEKO-TEX Classe 1. Cela indique que nos fils à tricoter sont fabriqués dans notre filature en l’absence de substances nocives dans des proportions pouvant présenter un risque pour la santé. Vous pouvez être assuré(e) de disposer d’un produit sain pour vous, votre famille et votre bébé.

Flashez-moi !



STANDARD
100

CQ 1317/1
IFTH

Édité par Bergère de France

bergeredefrance.fr

bergere-de-france.be

nl.bergere-de-france.nl

bergeredefrance.co.uk

VERSION

Mérinos Lin



Le fil 100% naturel pour l'été
au rendu chiné.
- 3 mm -



M 6 0 4 3

Pull jersey col rond manches droites

Le niveau de difficulté

BBBBBB Facile

Les tailles

S M L XL XXL

Le nombre de pelotes en, MÉRINOS LIN

8 9 10 11 12 Nuit 10955

Le matériel

Les aiguilles n° 3,5 et n° 4.

Les anneaux marqueurs réf. 68395, les 48.

Les points employés

CÔTES 1/1, aig. n° 3,5.

JERSEY ENDROIT, aig. n° 4.

L'échantillon

Pour réussir votre modèle, il est important de tricoter l'échantillon (consulter nos astuces et conseils sur bergeredefrance.fr/conseils).

Un carré de 10 cm jersey endroit = 22 m. et 26 rgs.

La réalisation

DOS :

Monter 107-115-125-135-147 m. aig. n° 3,5. Tricoter 4 cm (12 rgs) côtes 1/1, mais au dernier rg pour M et XL augmenter 1 m. (= 107-116-125-136-147 m.).

Continuer jersey endroit aig. n° 4.

Emmanchures :

A 33-34-34-35-36 cm (86-90-90-92-96 rgs) de hauteur totale, glisser un anneau marqueur dans la première et la dernière m. pour marquer le début des emmanchures et

continuer le jersey endroit.

Epaules et encolure :

A 53-55-57-59-61 cm (138-144-150-154-160 rgs) de hauteur totale, pour les épaules rabattre de chaque côté tous les 2 rgs :

S : 2 x 8 m., 2 x 9 m.,

M : 3 x 9 m., 1 x 10 m.,

L : 4 x 10 m.,

XL : 3 x 11 m., 1 x 12 m.,

XXL : 3 x 12 m., 1 x 13 m.,

en même temps que la 1ère diminution d'épaule, pour l'encolure rabattre les 29-32-35-36-39 m. centrales, continuer chaque côté séparément en rabattant côté encolure tous les 2 rgs 1 x 3 m., 1 x 2 m.

DEVANT :

Tricoter comme au dos jusqu'aux emmanchures.

Emmanchures :

Marquer comme au dos, puis continuer le jersey endroit.

Encolure :

A 50-52-54-56-58 cm (130-136-142-146-152 rgs) de hauteur totale, rabattre les 27-30-33-34-37 m. centrales, continuer chaque côté séparément en rabattant côté encolure tous les 2 rgs 1 x 3 m., 1 x 2 m., 1 x 1 m.

Epaules :

Rabattre comme au dos.

MANCHES :

Monter 53-55-59-61-63 m. aig. n° 3,5. Tricoter 4 cm (12 rgs) côtes 1/1, mais au dernier rg augmenter 1 m. (= 54-56-60-62-64 m.).

Continuer jersey endroit aig. n° 4 en augmentant de chaque côté à 2 m. du bord :

S : 3 x 1 m. tous les 8 rgs, 15 x 1 m. tous les 6 rgs.

M : 19 x 1 m. tous les 6 rgs.

L : 14 x 1 m. tous les 6 rgs, 8 x 1 m. tous les 4 rgs.

XL : 12 x 1 m. tous les 6 rgs, 11 x 1 m. tous les 4 rgs.

XXL : 10 x 1 m. tous les 6 rgs, 14 x 1 m. tous les 4 rgs.

Puis, continuer sur les 90-94-104-108-112 m. obtenues.

Haut de la manche :

A 51 cm (134 rgs) de hauteur totale, laisser les m. en attente.

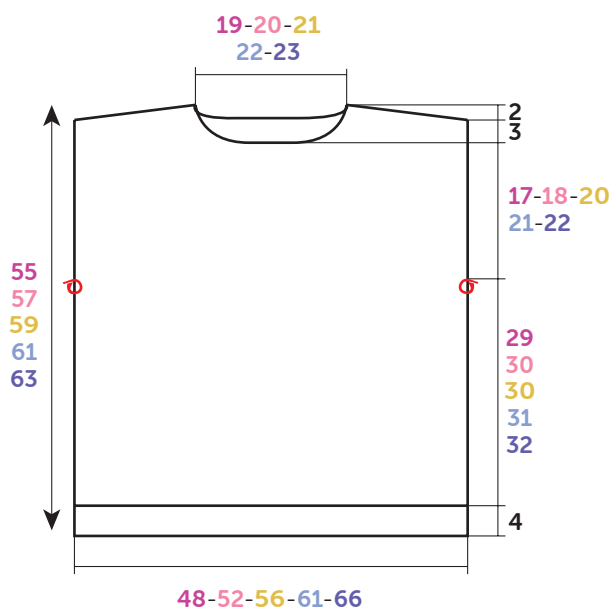

**DOS-DEVANT
RUG- EN VOORPAND
FRONT-BACK**

⊙ = Anneau marqueur

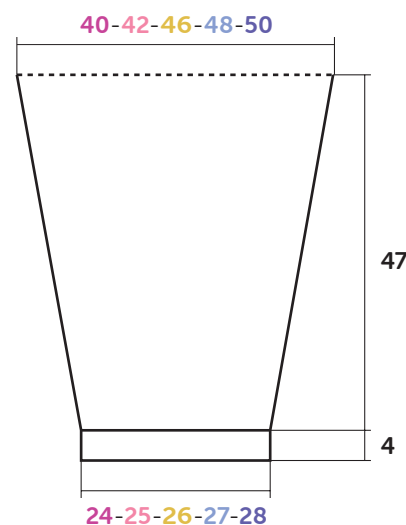

**MANCHE
MOUW
SLEEVE**

Croquis, mesures en cm / Tekening, maten in cm / Diagram, measured in cm

COL :

Monter **119-123-127-131-135** m. aig. n° 3,5. Tricoter **2,5** cm (7 rgs) côtes 1/1 et laisser les m. en attente.

FINITIONS :

Assembler les épaules.

Poser à points arrière le col au bord de l'encolure, puis assembler les petits côtés.

Poser à points arrière les manches au bord des emmanchures entre les anneaux marqueurs.

Faire les coutures des manches et des côtés du pull.



NEDERLANDS **VERSIE** *Mérinos Lin*

Gebruikte steken

BOORDSTEEK 1/1, nld. nr. 3,5.

RECHTE TRICOTSTEEK, nld. nr. 4.

Proeflapje

Voor het slagen van je model is het belangrijk om het proeflapje te breien (zie tips en raad op bergeredefrance.nl/conseils).

Een vierkant van 10 cm in rechte tricotsteek = 22 st. en 26 nld.

Uitvoering van de trui

RUGPAND :

107-115-125-135-147 st. met nld. nr. 3,5 opzetten, **4** cm (**12** nld.) boordsteek 1/1 breien, **maar** in de laatste nld. **voor M en XL** 1 st. meerderen (= **107-116-125-136-147** st.).

Met nld. nr. 4 verder breien in rechte tricotsteek.

Armsgaten :

Op **33-34-34-35-36** cm (**86-90-90-92-96** nld.) totale hoogte een markeerring op de eerste en de laatste st. plaatsen om het begin van de armsgaten aan te geven (zie

tekening) en verder breien in rechte tricotsteek.

Schouders en hals :

Op **53-55-58-59-61** cm (**138-144-150-154-160** nld.) totale hoogte **voor de schouders** aan beide kanten elke 2e nld. afkanten voor :

S : 2 x 8 st., 2 x 9 st.,

M : 3 x 9 st., 1 x 10 st.,

L : 4 x 10 st.,

XL : 3 x 11 st., 1 x 12 st.,

XXL : 3 x 12 st., 1 x 13 st.,

tegelijk met de 1e schoudermindering, **voor de hals** de middelste **29-32-35-36-39** st. afkanten, elke kant apart verder breien en hierbij aan de halskant elke 2e nld. 1 x 3 st., 1 x 2 st. afkanten.

VOORPAND :

Breien als het rugpand tot aan de armsgaten.

Armsgaten :

Merken als voor het rugpand, dan verder breien in rechte tricotsteek.

Hals :

Op **50-52-54-56-58** cm (**130-136-142-146-152** nld.) totale hoogte de middelste **27-30-33-34-37** st. afkanten, elke kant apart verder breien en hierbij aan de halskant elke 2e nld. 1 x 3 st., 1 x 2 st., 1 x 1 st. afkanten.

Schouders :

Afkanten als voor het rugpand.

MOUWEN :

53-55-57-61-63 st. met nld. nr. 3,5 opzetten, **4** cm (**12** nld.) boordsteek 1/1 breien, **maar** in de laatste nld. 1 st. meerderen (= **54-56-58-62-64** st.).

Met nld. nr. 4 verder breien in rechte tricotsteek en hierbij aan beide kanten op 2 st. uit de kant meerderen voor :

S : 3 x 1 st. elke 8e nld., 15 x 1 st. elke 6e nld.

M : 19 x 1 st. elke 6e nld.

L : 14 x 1 st. elke 6e nld., 8 x 1 st. elke 4e nld.

XL : 12 x 1 st. elke 6e nld., 11 x 1 st. elke 4e nld.

XXL : 10 x 1 st. elke 6e nld., 14 x 1 st. elke 4e nld.

Dan verder breien over de verkregen **90-94-102-108-112** st.

Bovenkant mouw :

Op **51** cm (**134** nld.) totale hoogte de st. laten wachten.

HALSBIES :

119-123-127-131-135 st. met nld. nr. 3,5 opzetten, **2,5** cm (**8** nld.) boordsteek 1/1 breien en dan de st. laten wachten.

AFWERKING :

De schouders aan elkaar naaien.

De bies met de stiksteek langs de hals naaien, dan de zijkantjes aan elkaar naaien.

De mouwen met de stiksteek langs de armsgaten naaien, tussen de markeerringen.

De mouw- en zijnaden van de trui aan elkaar naaien.



ENGLISH

VERSION

Mérinos Lin

Stitches used

1/1 RIB, using 3.5 mm needles.

STOCKING STITCH, using 4.0 mm needles.

Tension/Gauge

To achieve a good result, it is essential to make a tension square (see our tips and tricks on bergeredefrance.com/advice).

22 sts and 26 rows in Stocking stitch = 10 cm (4 in) square.

To make

BACK:

Cast on **107-115-125-135-147** sts using 3.5 mm needles. Work **4** cm (**1½** in) [**12** rows] in 1/1 Rib, **but** on last row **for M and XL** increase 1 st (= **107-116-125-136-147** sts).

Change to 4.0 mm needles and continue in Stocking stitch until work measures **33-34-34-35-36** cm (**13-13½-13½-13¾-14¼** in) [**86-90-90-92-96** rows] total.

Armholes:

Slip a stitch marker in first and last st to locate beginning of armholes and continue in Stocking stitch until work measures **53-55-57-59-61** cm (**20¾-21¾-22½-23¼-24** in) [**138-144-150-154-160** rows] total.

Shoulders and neck:

For the shoulders cast off at the beginning of every row:

S: 4 times 8 sts, 4 times 9 sts,

M: 6 times 9 sts, twice 10 sts,

L: 8 times 10 sts,

XL: 6 times 11 sts, twice 12 sts,

XXL: 6 times 12 sts, twice 13 sts,

at the same time when working the 1st shoulder decrease, **for neck** cast off the **29-32-35-36-39** center sts, continue each side separately and cast off on neck side every 2nd row once 3 sts, once 2 sts.

FRONT:

Work as for backup to armholes.

Armholes:

Place markers as for back, then continue in Stocking stitch until work measures **50-52-54-56-58** cm (**19¾-20½-21¼-22-22¾** in) [**130-136-142-146-152** rows] total.

Neck:

Cast off the **27-30-33-34-37** center sts, continue each side separately and cast off on neck side every 2nd row once 3 sts, once 2 sts, once 1 st.

Shoulders:

Cast off as for back.

SLEEVES:

Cast on **53-55-59-61-63** sts using 3.5 mm needles. Work **4** cm (**1½** in) [**12** rows] in 1/1 Rib, **but** on last row increase 1 st (= **54-56-60-62-64** sts).

Change to 4.0 mm needles and Stocking stitch and increase at each end, 2 sts in from edge:

S: 3 times 1 st every 8th row, 15 times 1 st every 6th row.

M: 19 times 1 st every 6th row.

L: 14 times 1 st every 6th row, 8 times 1 st every 4th row.

XL: 12 times 1 st every 6th row, 11 times 1 st every 4th row.

XXL: 10 times 1 st every 6th row, 14 times 1 st every 4th row. Then continue on the **90-94-104-108-112** sts obtained until work measures **51** cm (**20** in) [**134** rows] total.

Top of sleeve:

Leave the sts on hold.

COLLAR:

Cast on **119-123-127-131-135** sts using 3.5 mm needles. Work **2.5** cm (**1** in) [**7** rows] in 1/1 Rib and leave the sts on hold.

FINISHING:

Join shoulder seams.

Graft (see Grafting instructions on bergeredefrance.com/advice) the collar to edge of neck, then join the shorter sides.

Graft sleeves to edge of armholes in between stitch markers.

Sew sleeve seams and sides of sweater.

Secure and weave in ends.