

M 2 8 1 3

Pull façon polo

Polotrui — Polo style sweater

Un savoir-faire depuis 1946

La fabrication de la laine à tricoter est un savoir-faire chez Bergère de France depuis 1946. Depuis tout ce temps, nous préparons les matières premières et les transformons dans nos ateliers. En choisissant la laine Bergère de France, vous achetez directement chez le fabricant.



Une filature

CERTIFIÉE OEKO-TEX DEPUIS 2023



*“ Vous avez la garantie
d'un produit sain pour
la famille et bébé !*

Depuis 2023, Bergère de France est certifié OEKO-TEX Classe 1. Cela indique que nos fils à tricoter sont fabriqués dans notre filature en l'absence de substances nocives dans des proportions pouvant présenter un risque pour la santé. Vous pouvez être assuré(e) de disposer d'un produit sain pour vous, votre famille et votre bébé.

Flasher-moi !



STANDARD
100



CQ 1317/1
IFTH

Édité par Bergère de France

bergeredefrance.fr

bergere-de-france.be

nl.bergere-de-france.nl

bergeredefrance.co.uk



M 2 8 1 3

Pull façon polo

Le niveau de difficulté

BBB BBBB Facile

Les tailles

S M L XL XXL

Le nombre de pelotes en, ESTELLE

4 5 5 6 6 Vigne 10849

Le matériel

Les aiguilles n° 3,5 et n° 4.

3 boutons à queue prune Ø 15 mm réf. 50030, les 6.

Les points employés

CÔTES 1/1, aig. n° 3,5.

JERSEY ENDROIT, aig. n° 4.

L'échantillon

Pour réussir votre modèle, il est important de tricoter l'échantillon (consulter nos astuces et conseils sur bergeredefrance.fr/conseils).

Un carré de 10 cm jersey endroit = 22 m. et 28 rgs.

La réalisation

DOS :

Monter 103-113-121-131-143 m. aig. n° 3,5. Tricoter 4 cm (12 rgs) côtes 1/1.

Continuer jersey endroit aig. n° 4.

Emmanchures :

A 38-39-39-40-41 cm (108-110-110-112-116 rgs) de hauteur totale, rabattre de chaque côté tous les 2 rgs (les diminutions d'1 m. se font à 2 m. du bord) :

S : 1 x 3 m., 2 x 2 m., 5 x 1 m.

M : 1 x 3 m., 3 x 2 m., 5 x 1 m.

L : 2 x 3 m., 2 x 2 m., 5 x 1 m.

XL : 1 x 4 m., 1 x 3 m., 2 x 2 m., 6 x 1 m.

XXL : 1 x 4 m., 2 x 3 m., 2 x 2 m., 7 x 1 m.

Pour diminuer 1 m. à 2 m. du bord : Tricoter 2 m. endroit, 2 m. ensemble endroit, continuer le rg et lorsqu'il reste 4 m. sur l'aig. gauche, tricoter 1 surjet simple, 2 m. endroit.

Puis, continuer sur les 79-85-91-97-101 m. restantes.

Epaules et encolure :

A 56-58-60-62-64 cm (158-164-170-174-180 rgs) de hauteur totale, **pour les épaules** rabattre de chaque côté tous les 2 rgs :

S : 4 x 6 m.,

M : 2 x 6 m., 2 x 7 m.,

L : 4 x 7 m.,

XL : 2 x 7 m., 2 x 8 m.,

XXL : 1 x 7 m., 3 x 8 m.,

en même temps que la 1ère diminution d'épaule, **pour l'encolure** rabattre les 25-27-29-31-33 m. centrales, continuer chaque côté séparément en rabattant côté encolure tous les 2 rgs 1 x 2 m., 1 x 1 m.

DEVANT :

Tricoter comme au dos jusqu'aux emmanchures.

Emmanchures et ouverture :

A 38-39-39-40-41 cm (108-110-110-112-116 rgs) de hauteur totale, **pour les emmanchures** rabattre comme au dos, **en même temps pour l'ouverture**, rabattre les 5 m. centrales et continuer chaque côté séparément.

Après la dernière diminution d'emmanchure, il reste 37-40-43-46-48 m. de chaque côté.

Encolure :

A 52-54-56-58-60 cm (146-152-158-162-168 rgs) de hauteur totale, côté ouverture rabattre tous les 2 rgs 1 x 5-6-7-8-9 m., 1 x 3 m., 1 x 2 m., 3 x 1 m.

Epaules :

Rabattre comme au dos.

MANCHES :

Monter 51-53-55-57-59 m. aig. n° 3,5. Tricoter 4 cm (12 rgs) côtes 1/1.

Continuer jersey endroit aig. n° 4 en augmentant de chaque côté à 2 m. du bord :

S : 3 x 1 m. tous les 12 rgs, 7 x 1 m. tous les 10 rgs.

M : 9 x 1 m. tous les 10 rgs, 2 x 1 m. tous les 8 rgs.

L : 2 x 1 m. tous les 10 rgs, 11 x 1 m. tous les 8 rgs.

XL : 10 x 1 m. tous les 8 rgs, 5 x 1 m. tous les 6 rgs.

XXL : 18 x 1 m. tous les 6 rgs.

Puis, continuer sur les 71-75-81-87-95 m. obtenues.

Tête de manche :

A 46 cm (130 rgs) de hauteur totale, de chaque côté rabattre tous les 2 rgs (les diminutions d'1 m. se font à 2 m. du bord) :

S : 1 x 3 m., 2 x 2 m., 14 x 1 m., 2 x 2 m., 1 x 3 m. et les 15 m. restantes.

M : 1 x 3 m., 2 x 2 m., 14 x 1 m., 3 x 2 m., 1 x 3 m. et les 15 m. restantes.

L : 2 x 3 m., 1 x 2 m., 15 x 1 m., 2 x 2 m., 2 x 3 m. et les 15 m. restantes.

XL : 1 x 4 m., 1 x 3 m., 1 x 2 m., 17 x 1 m., 2 x 2 m., 2 x 3 m. et les 15 m. restantes.

XXL : 1 x 4 m., 2 x 3 m., 2 x 2 m., 15 x 1 m., 2 x 2 m., 1 x 3 m., 1 x 4 m. et les 15 m. restantes.

BORDURES D'OUVERTURE (2) :

Monter 37-39-45-47-49 m. aig. n° 3,5. Tricoter 3 cm (8 rgs) côtes 1/1 et laisser les m. en attente.

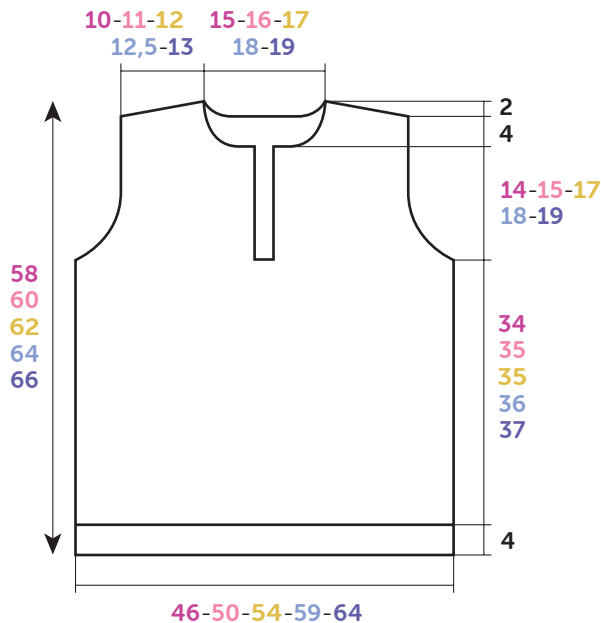

**DOS-DEVANT
RUG- EN VOORPAND**

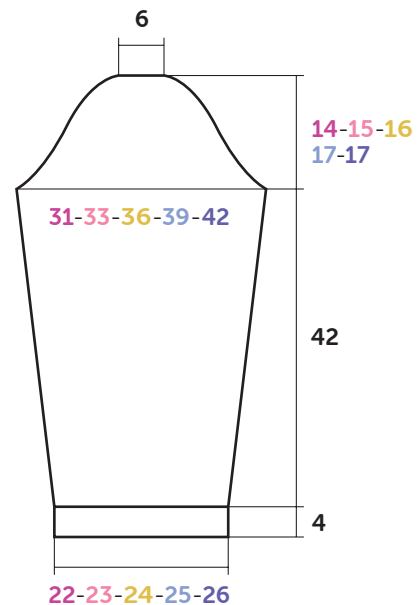

**MANCHE GAUCHE
LINKERMOUW**

Croquis, mesures en cm / **Tekening**, maten in cm

COL :

Monter **153-157-161-165-169** m. aig. n° 3,5. Tricoter côtes 1/1.

A **8 cm (25 rgs)** de haut, sur l'**envers** du travail, tricoter **4-6-8-10-12** m. côtes 1/1, * 3 m. ensemble endroit (ou envers selon les côtes 1/1), **9 m.** côtes 1/1, 3 m. ensemble envers (ou endroit), **11 m.** côtes 1/1 *, tricoter 6 fois de * à *, **mais** en terminant par **4-6-8-10-12** m. côtes 1/1 au lieu de 11 (= 24 diminutions).

Il reste **129-133-137-141-145** m.

Bande n° 1 :

Laisser en attente les m. envers, tricoter **4 rgs** jersey endroit sur les m. endroit et les laisser en attente.

Bande n° 2 :

Reprendre les m. envers en attente, tricoter **4 rgs** jersey endroit et laisser les m. en attente.

FINITIONS :

Assembler les épaules.

Poser à points arrière une bordure de chaque côté de l'ouverture.

Puis, superposer la bordure droite sur la gauche et coudre les petits côtés des bordures le long des m. rabattues de l'ouverture.

Poser à points arrière la bande n° 1 au bord de l'encolure sur l'endroit du travail en commençant et terminant à **1,5 cm** du bord, puis la bordure n° 2 sur l'envers du travail.

Coudre la tête des manches au bord des emmanchures.

Faire les coutures des manches et des côtés du pull.

Sur la bordure d'ouverture droite, à **1 cm** du bord, former **3** boutonnieres sans couper les fils (consulter nos astuces et conseils sur bergeredefrance.fr/conseils), la 1ère à **0,5 cm** du bord, la 2ème à **2,5 cm** du début de l'ouverture, la 3ème entre les 2 premières.

Coudre les boutons.

Met nld. nr. 4 verder breien in rechte tricotsteek.

Armsgaten :

Op **38-39-39-40-41** cm (**108-110-110-112-116** nld.) totale hoogte aan beide kanten elke 2e nld. afkanten (de minderingen van 1 st. worden op 2 st. uit de kant gemaakt) voor :

S : 1 x 3 st., 2 x 2 st., 5 x 1 st.

M : 1 x 3 st., 3 x 2 st., 5 x 1 st.

L : 2 x 3 st., 2 x 2 st., 5 x 1 st.

XL : 1 x 4 st., 1 x 3 st., 2 x 2 st., 6 x 1 st.

XXL : 1 x 4 st., 2 x 3 st., 2 x 2 st., 7 x 1 st.

Voor het minderen van 1 st. op 2 st. uit de kant : 2 st. recht, 2 st. samen recht breien, de nld. verder breien en als er nog 4 st. op de linker nld. over zijn, dan 1 overhaling en 2 st. recht breien.

Dan verder breien over de overige **79-85-91-97-101** st.

Schouders en hals :

Op **56-58-60-62-64** cm (**158-164-170-174-180** nld.) totale hoogte **voor de schouders** aan beide kanten elke 2e nld. afkanten voor :

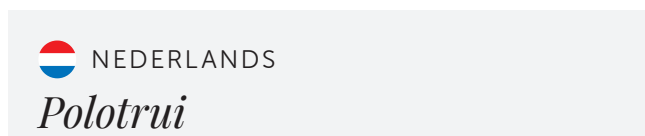

Gebruikte steken

BOORDSTEEK 1/1, nld. nr. 3,5.

RECHTE TRICOTSTEEK, nld. nr. 4.

Proeflapje

Voor het slagen van je model is het belangrijk om het proeflapje te breien (zie tips en raad op bergeredefrance.nl/conseils).

Een vierkant van 10 cm in rechte tricotsteek = 22 st. en 28 nld.

Uitvoering

RUGPAND :

103-113-121-131-143 st. met nld. nr. 3,5 opzetten en **4 cm (12 nld.)** boordsteek 1/1 breien.

S : 4 x 6 st.,

M : 2 x 6 st., 2 x 7 st.,

L : 4 x 7 st.,

XL : 2 x 7 st., 2 x 8 st.,

XXL : 1 x 7 st., 3 x 8 st.,

tegelijk met de 1e schoudermindering, **voor de hals** de middelste **25-27-29-31-33** st. afkanten, elke kant apart verder breien en hierbij aan de halskant elke 2e nld. 1 x 2 st., 1 x 1 st. afkanten.

VOORPAND :

Breien als het rugpand tot aan de schouders.

Armsgaten en split :

Op **38-39-39-40-41** cm (**108-110-110-112-116** nld.) totale hoogte **voor de armsgaten** afkanten als voor het rugpand, **tegelijk voor het split**, de middelste **5** st. afkanten en elke kant apart verder breien.

Na de laatste armsgatmindering zijn er **37-40-43-46-48** st. aan elke kant over.

Hals :

Op **52-54-56-58-60** cm (**146-152-158-162-168** nld.) totale hoogte aan de kant van het split elke 2e nld. 1 x **5-6-7-8-9** st., 1 x 3 st., 1 x 2 st., 3 x 1 st. afkanten.

Schouders :

Afkanten als voor het rugpand.

MOUWEN :

51-53-55-57-59 st. met nld. nr. 3,5 opzetten en **4** cm (**12** nld.) boordsteek 1/1 breien.

Met nld. nr. 4 verder breien in rechte tricotsteek en hierbij aan beide kanten op 2 st. uit de kant meerderen voor :

S : 3 x 1 st. elke 12e nld., 7 x 1 st. elke 10e nld.

M : 9 x 1 st. elke 10e nld., 2 x 1 st. elke 8e nld.

L : 2 x 1 st. elke 10e nld., 11 x 1 st. elke 8e nld.

XL : 10 x 1 st. elke 8e nld., 5 x 1 st. elke 6e nld.

XXL : 18 x 1 st. elke 6e nld.

Dan verder breien over de overige **71-75-81-87-95** st.

Mouwkop :

Op **46** cm (**130** nld.) totale hoogte aan beide kanten elke 2e nld. afkanten (de minderingen van 1 st. worden op 2 st. uit de kant gemaakt) voor :

S : 1 x 3 st., 2 x 2 st., 14 x 1 st., 2 x 2 st., 1 x 3 st. en de overige 15 st.

M : 1 x 3 st., 2 x 2 st., 14 x 1 st., 3 x 2 st., 1 x 3 st. en de overige 15 st.

L : 2 x 3 st., 1 x 2 st., 15 x 1 st., 2 x 2 st., 2 x 3 st. en de overige 15 st.

XL : 1 x 4 st., 1 x 3 st., 1 x 2 st., 17 x 1 st., 2 x 2 st., 2 x 3 st. en de overige 15 st.

XXL : 1 x 4 st., 2 x 3 st., 2 x 2 st., 15 x 1 st., 2 x 2 st., 1 x 3 st., 1 x 4 st. en de overige 15 st.

SPLITBIEZEN (2) :

37-39-45-47-49 st. met nld. nr. 3,5 opzetten en **3** cm (**8** nld.) boordsteek 1/1 breien en dan de st. laten wachten.

KRAAG :

153-157-161-165-169 st. met nld. nr. 3,5 opzetten en boordsteek 1/1 breien.

Op **8** cm (**25** nld.) hoogte, op de **achterkant** van het werk, breien : **4-6-8-10-12** st. boordsteek 1/1, * 3 st. samen recht (of averecht, naargelang de boordsteek 1/1), **9** st. boordsteek 1/1, 3 st. samen averecht (of recht), **11** st. boordsteek 1/1 *, 6 keer breien van * tot *, **maar** eindigen met **4-6-8-10-12** st. boordsteek 1/1 i.p.v. met 11 (= 24 minderingen).

Er zijn **129-133-137-141-145** st. over.

Baan nr. 1 :

De st. averecht laten wachten, **4** nld. rechte tricotsteek breien over de st. recht en dan deze st. laten wachten.

Baan nr. 2 :

De wachtende st. averecht weer opnemen, **4** nld. rechte tricotsteek breien en dan de st. laten wachten.

AFWERKING :

De schouders aan elkaar naaien.

Met de stiksteek een bias langs elke kant van het split naaien. Dan de rechterbias op de linkerbias plaatsen en de korte kanten van de biezen langs de afgekante st. van het split naaien.

Met de stiksteek de baan nr. 1 langs de hals op de goede kant van het werk naaien en hierbij beginnen en eindigen op **1,5** cm uit de kant, dan de baan nr. 2 op de achterkant van het werk.

De mouwkoppen langs de armsgaten naaien.

De mouw- en zijnaden van de trui aan elkaar naaien.

In de rechtersplitbias, op **1** cm uit de kant **3** knoopsgaten vormen zonder de draden door te knippen (zie tips en raad op bergeredefrance.nl/conseils), het 1e op **0,5** cm uit de kant, het 2e op **2,5** cm van het begin van het split, het 3e tussen de eerste twee.

De knopen aannaaien.



M 2 8 1 3

Polo style sweater

Difficulty level

BBB Easy

Sizes

S M L XL XXL

Number of balls in, ESTELLE

4 5 5 6 6 Vigne 10849

Equipment

3.5 mm & 4.0 mm needles.

3 prune shank buttons Ø 15 mm ref. 50030, pk of 6.

Stitches used

1/1 RIB, using 3.5 mm needles.

STOCKING STITCH, using 4.0 mm needles.

Tension/Gauge

To achieve a good result it is essential to make a tension square (see our hints & tips at bergeredefrance.com/advices). A 10 cm (4 in) square of Stocking St using 4.0 mm needles = 22 sts & 28 rows.

To make

BACK :

Using 3.5 mm needles CO 103-113-121-131-143 sts. Work 4 cm [1¼ in] (12 rows) 1/1 rib.

Change to 4.0 mm needles & cont in Stocking St.

Armholes :

When work measures 38-39-39-40-41 cm [15-15¼-15¼-15¾-16 in] (108-110-110-112-116 rows) total, cast off at the beg of every row as foll; 4 sts 0-0-0-2-2 times, 3 sts 2-2-4-

2-4 times, 2 sts 4-6-4-4-4 times. 89-95-101-109-115 sts rem.

Next row (RS - dec): k2, k2tog, work to last 4 sts, sl 1, k1, pssso, k2.

Rep this dec on every foll RS row 4-4-4-5-6 times.

Then cont on the rem 79-85-91-97-101 sts.

Shoulders & neck :

Cont until work measures 56-58-60-62-64 cm [22-22¾-23½-24½-25 in] (158-164-170-174-180 rows) total.

Next row (RS): Cast off 6-6-7-7-7 sts, work 21-23-24-26-27 sts, cast off the central 25-27-29-31-33 sts, work to end.

Next row (WS): Cast off 6-6-7-7-7 sts, work to central cast off sts & put rem sts on a spare needle. Work will now be completed in 2 sections.

***Next row (neck edge):** Cast off 2 sts, work to end.

Next row (shoulder edge): Cast off 6-6-7-7-8 sts, work to end.

Next row (neck edge): Cast off 1 st, work to end.

Cont to cast off at shoulder edge on every alt row as foll:

6-7-7-8-8 sts twice*.

With WS facing pick up sts left on spare needle & work from *to* above.

FRONT :

Work as for back up to armholes.

Armholes & opening :

When work measures 38-39-39-40-41 cm [15-15¼-15¼-15¾-16 in] (108-110-110-112-116 rows) total, for the armholes cast off as for back, at the same time for the opening, cast off the central 5 sts & cont on each side separately.

After the final armhole dec 37-40-43-46-48 sts rem at each edge.

Neck :

When work measures 52-54-56-58-60 cm [20½-21¼-22-22¾-23½ in] (146-152-158-162-168 rows) total cast off at the opening edge on every alt row as foll: 5-6-7-8-9 sts once, 3 sts once, 2 sts once, 1 st 3 times. 24-26-28-30-31 sts rem.

Shoulders :

Cont until work measures 56-58-60-62-64 cm [22-22¾-23½-24½-25 in] (158-164-170-174-180 rows) total, then cast off at the shoulder edge on every alt row as foll: 6-6-7-7-7 sts 4-2-4-2-1 times, then 0-7-0-8-8 sts 0-2-0-2-3 times.

SLEEVES :

Using 3.5 mm needles CO 51-53-55-57-59 sts. Work 4 cm [1½ in] (12 rows) 1/1 rib.

Change to 4.0 mm needles & cont in Stocking St for 12-10-10-8-6 rows.

Next row (RS - inc): k2, inc 1, work to last 2 sts, inc 1, k2.

Rep this inc on every foll 12th-10th-10th-8th-6th row 2-8-1-9-17 times, then on every foll 10th-8th-8th-6th-0 row 7-2-11-5-0 times. Then cont on the 71-75-81-87-95 sts obtained.

Top of sleeve :

When work measures 46 cm [18 in] (130 rows) total, cast off at the beg of every row as foll: 4 sts 0-0-0-2-2 times, 3 sts 2-2-4-2-4 times, 2 sts 4-4-4-2-4 times. 57-61-61-69-67 sts rem.

Next row (RS - dec): k2, k2tog, work to last 2 sts, sl 1, k1, pssso, k2.

Rep this dec on every foll RS row 13-13-14-16-14 times. 29-33-31-35-37 sts rem.

Then cast off at the beg of every row as foll: 2 sts 4-6-4-4-2 times, 3 sts 2-2-4-4-2 times, 4 sts 0-0-0-0-2 times & the rem 15 sts.

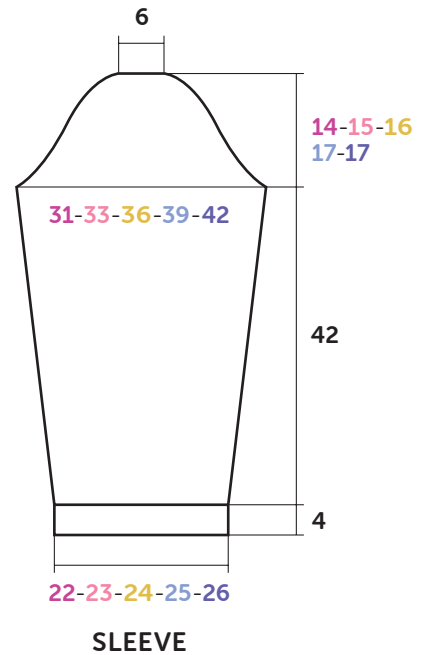
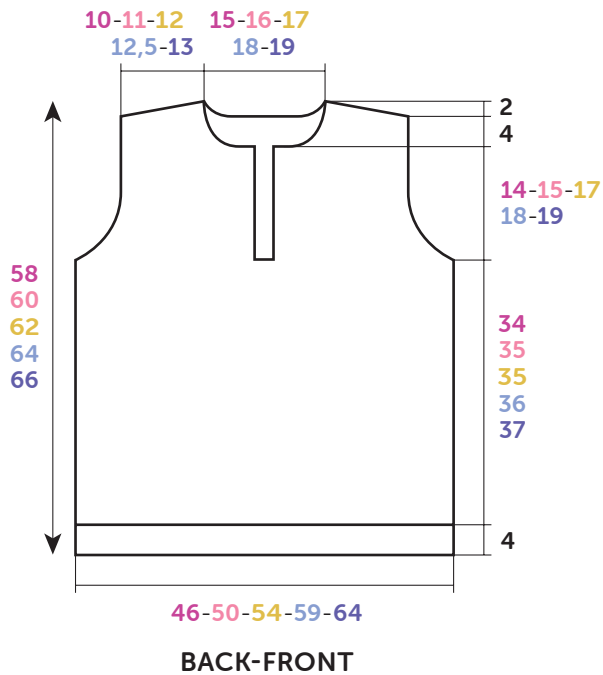

Diagram, measurements in cm

OPENING BORDERS (2) :

Using 3.5 mm needles CO 37-39-45-47-49 sts. Work 3 cm [1¼ in] (8 rows) 1/1 rib & leave on a spare needle.

COLLAR :

Using 3.5 mm needles CO 153-157-161-165-169 sts. Work in 1/1 rib.

When work measures 8 cm [3 in] (25 rows) total, on WS of work, work 4-6-8-10-12 sts 1/1 rib, * k3tog (or p3tog according to which rib stitch you are working), 9 sts 1/1 rib, p3tog (or k3tog), 11 sts 1/1 rib *, work from * to * 6 times, **but** end with 4-6-8-10-12 sts 1/1 rib instead of 11 (= 24 dec).

129-133-137-141-145 sts rem.

Band n° 1 :

Leave all the purl sts of the collar on a spare needle & work 4 rows Stocking St on the knit sts, then leave on the needle.

Band n° 2 :

Pick up the purl sts and work 4 rows Stocking St then leave on the needle.

FINISHING :

Join shoulder seams.

Using back stitch graft one border to each edge of the opening (see Grafting a Border in our hints & tips at bergeredefrance.com/advices).

Overlap the right border on top of the left border and join the short edges to the cast off sts on the front opening.

Graft band n° 1 around the neck edge on the RS of work starting & ending 1.5 cm [½ in] from the edge, then band n° 2 on the WS of work.

Sew the top of the sleeves into the armholes

Sew the sleeve & side seams.

On the right front border, 1 cm [½ in] from the edge, make 3 buttonholes without cutting thread (see our hints & tips at bergeredefrance.com/advices), the 1st 0.5 cm [¼ in] from the edge, the 2nd 2.5 cm [1 in] from the beg of the opening, the 3rd between the other 2.

Sew on buttons.

Secure & weave in all ends.