

M 6 3 0 8

Gilet col V sans manches au point mousse

Mouwloos V-halsvest in ribbelsteek — V-neck sleeveless cardigan in garter stitch

Un savoir-faire depuis 1946

La fabrication de la laine à tricoter est un savoir-faire chez Bergère de France depuis 1946. Depuis tout ce temps, nous préparons les matières premières et les transformons dans nos ateliers. En choisissant la laine Bergère de France, vous achetez directement chez le fabricant.



Une filature

CERTIFIÉE OEKO-TEX DEPUIS 2023



“ Vous avez la garantie d'un produit sain pour la famille et bébé ! ”

Depuis 2023, Bergère de France est certifié OEKO-TEX Classe 1. Cela indique que nos fils à tricoter sont fabriqués dans notre filature en l'absence de substances nocives dans des proportions pouvant présenter un risque pour la santé. Vous pouvez être assuré(e) de disposer d'un produit sain pour vous, votre famille et votre bébé.

Flasher-moi !



STANDARD
100

CQ 1317/1
IFTH

Édité par Bergère de France

bergeredefrance.fr

bergere-de-france.be

nl.bergere-de-france.nl

bergeredefrance.co.uk



M 6 3 0 8

Gilet col V sans manches au point mousse

Le niveau de difficulté

BBBBBB Facile

Les tailles

S M L XL XXL

Le nombre de pelotes en, KILIE

7 7 8 9 9 Floral 11157

Le matériel

Les aiguilles n° 6,5.

3 boutons en hêtre Ø 22 mm réf. 32776, les 6.

Le point employé

POINT MOUSSE, aig. n° 6,5.

L'échantillon

Pour réussir votre modèle, il est important de tricoter l'échantillon (consulter nos astuces et conseils sur bergeredefrance.fr/apprendre-tricot-crochet).

Un carré de 10 cm point mousse = 13 m. et 26 rgs.

La réalisation du gilet

DOS :

Monter 67-72-77-84-90 m. Tricoter point mousse.

Emmanchures :

A 38-39-39-40-41 cm (98-100-100-102-106 rgs) de haut, rabattre de chaque côté tous les 2 rgs :

S et M : 1 x 3 m., 2 x 2 m., 4 x 1 m.

L : 2 x 3 m., 1 x 2 m., 4 x 1 m.

XL : 2 x 3 m., 2 x 2 m., 4 x 1 m.

XXL : 1 x 4 m., 1 x 3 m., 2 x 2 m., 5 x 1 m.

Puis, continuer sur les 45-50-53-56-58 m. restantes.

Épaules et encolure :

À 56-58-60-62-64 cm (144-150-154-160-166 rgs) de hauteur totale, pour les épaules de chaque côté rabattre tous les 2 rgs :

S : 4 x 3 m.,

M : 2 x 3 m., 2 x 4 m.,

L : 1 x 3 m., 3 x 4 m.,

XL et XXL : 4 x 4 m.,

en même temps que la 1ère diminution d'épaule, pour l'encolure rabattre les 15-16-17-18-20 m. centrales, continuer chaque côté séparément en rabattant côté encolure tous les 2 rgs 1 x 2 m., 1 x 1 m.

DEVANT GAUCHE :

Monter 35-38-41-44-47 m. Tricoter point mousse.

Biais d'encolure et emmanchure :

À 33-34-34-35-36 cm (86-88-88-90-94 rgs) de haut, pour le biais d'encolure diminuer à gauche à 2 m. du bord :

S : 5 x 1 m. tous les 6 rgs, 7 x 1 m. tous les 4 rgs,

M : 4 x 1 m. tous les 6 rgs, 9 x 1 m. tous les 4 rgs,

L : 5 x 1 m. tous les 6 rgs, 9 x 1 m. tous les 4 rgs,

XL : 7 x 1 m. tous les 6 rgs, 7 x 1 m. tous les 4 rgs,

XXL : 6 x 1 m. tous les 6 rgs, 9 x 1 m. tous les 4 rgs,

mais entre-temps pour l'emmanchure rabattre à droite comme au dos.

Pour diminuer 1 m. à 2 m. du bord : tricoter le rg et lorsqu'il reste 4 m. sur l'aig. gauche, tricoter 1 surjet simple, 2 m. endroit.

Épaule :

Rabattre à droite comme au dos.

DEVANT DROIT :

Monter 35-38-41-44-47 m. Tricoter point mousse.

Biais d'encolure et emmanchure :

À 33-34-34-35-36 cm (86-88-88-90-94 rgs) de haut, pour le biais d'encolure diminuer à droite comme au devant gauche, mais entre-temps pour l'emmanchure rabattre à gauche comme au dos.

Pour diminuer 1 m. à 2 m. du bord : tricoter 2 m. endroit, 2 m. ensemble endroit et terminer le rg.

Épaule :

Rabattre à gauche comme au dos.

FINITIONS :

Assembler les épaules.

Faire les coutures des côtés du gilet.

Sur le devant droit, à 2 cm du bord, former 3 boutonnières sans couper les fils (consulter nos astuces et conseils sur bergeredefrance.fr/apprendre-tricot-crochet), la 1ère à 2,5 cm du bas, la 2ème au début du biais d'encolure, la 3ème centrée entre les 2 premières.

Coudre les boutons.

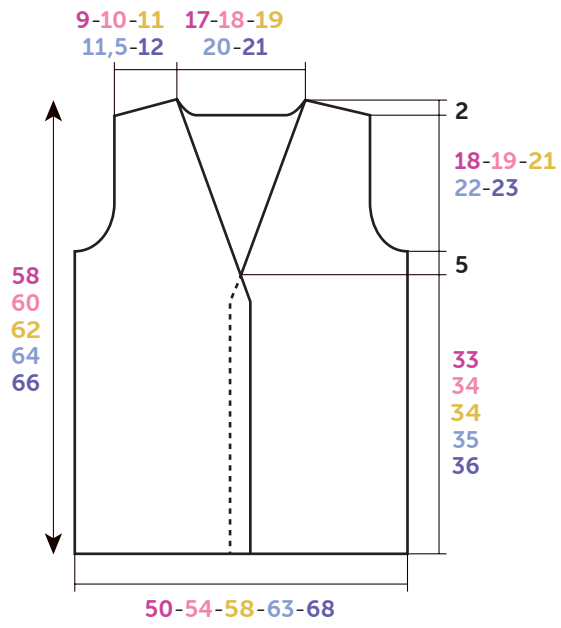

DOS-DEVANTS

Croquis, mesures en cm



M 6 3 0 8

Mouwloos V-halsvest in ribbelsteek

Moeilijkheidsgraad

BBB Makkelijk

Maten

S M L XL XXL

Aantal bollen in KILIE

7 7 8 9 9 Floral 11157

Benodigheden

Breinaalden nr. 6,5.

3 beukenhouten knopen Ø 22 mm art. 32776, per 6.

Gebruikte steek

RIBBELSTEEK, nld. nr. 6,5.

Proefflapje

Voor het slagen van je model is het belangrijk om het proefflapje te breien (zie tips en raad op bergeredefrance.nl/conseils).

Een vierkant van 10 cm in ribbelsteek = 13 st. en 26 nld.

Uitvoering

RUGPAND :

67-72-77-84-90 st. opzetten en ribbelsteek breien.

Armsgaten :

Op 38-39-39-40-41 cm (98-100-100-102-106 nld.)

hoogte aan beide kanten elke 2e nld. afkanten voor :

S en M : 1 x 3 st., 2 x 2 st., 4 x 1 st.

L : 2 x 3 st., 1 x 2 st., 4 x 1 st.

XL : 2 x 3 st., 2 x 2 st., 4 x 1 st.

XXL : 1 x 4 st., 1 x 3 st., 2 x 2 st., 5 x 1 st.

Dan verder breien over de overige 45-50-53-56-58 st.

Schouders en hals :

Op 56-58-60-62-64 cm (144-150-154-160-166 nld.) totale hoogte **voor de schouders** aan beide kanten elke 2e nld. afkanten voor :

S : 4 x 3 st.,

M : 2 x 3 st., 2 x 4 st.,

L : 1 x 3 st., 3 x 4 st.,

XL en XXL : 4 x 4 st.,

tegelijk met de 1e schoudermindering **voor de hals** de middelste 15-16-17-18-20 st. afkanten, elke kant apart verder breien en hierbij aan de halskant elke 2e nld. 1 x 2 st., 1 x 1 st. afkanten.

LINKERVOORPAND :

35-38-41-44-47 st. opzetten en ribbelsteek breien.

Schuine halsrand en armsgat :

Op 33-34-34-35-36 cm (86-88-88-90-94 nld.) hoogte **voor de schuine halsrand links** op 2 st. uit de kant minderen voor :

S : 5 x 1 st. elke 6e nld., 7 x 1 st. elke 4e nld.,

M : 4 x 1 st. elke 6e nld., 9 x 1 st. elke 4e nld.,

L : 5 x 1 st. elke 6e nld., 9 x 1 st. elke 4e nld.,

XL : 7 x 1 st. elke 6e nld., 7 x 1 st. elke 4e nld.,

XXL : 6 x 1 st. elke 6e nld., 9 x 1 st. elke 4e nld.,

maar ondertussen voor het armsgat rechts afkanten als voor het rugpand.

Voor het minderen van 1 st. op 2 st. uit de kant : de nld. breien en als er nog 4 st. op de linker nld. over zijn, dan 1 overhaling en 2 st. recht breien.

Schouder :

Rechts afkanten als voor het rugpand.

RECHTERVOORPAND :

35-38-41-44-47 st. opzetten en ribbelsteek breien.

Schuine halsrand en armsgat :

Op 33-34-34-35-36 cm (86-88-88-90-94 nld.) hoogte **voor de schuine halsrand rechts** minderen als voor het linkervoorpand, **maar ondertussen voor het armsgat links** afkanten als voor het rugpand.

Voor het minderen van 1 st. op 2 st. uit de kant : 2 st. recht, 2 st. samen recht breien, dan de nld. uitbreien.

Schouder :

Links afkanten als voor het rugpand.

AFWERKING :

De schouders aan elkaar naaien.

De zijnaden van het vest aan elkaar naaien.

In het rechtervoorpand, op 2 cm uit de kant, 3 knoopsgaten vormen zonder de draden door te knippen (zie tips en raad op bergeredefrance.nl/conseils), het 1e op 2,5 cm van de onderkant, het 2e aan het begin van de schuine halsrand, het 3e midden tussen de eerste 2.

De knopen aannaaien.

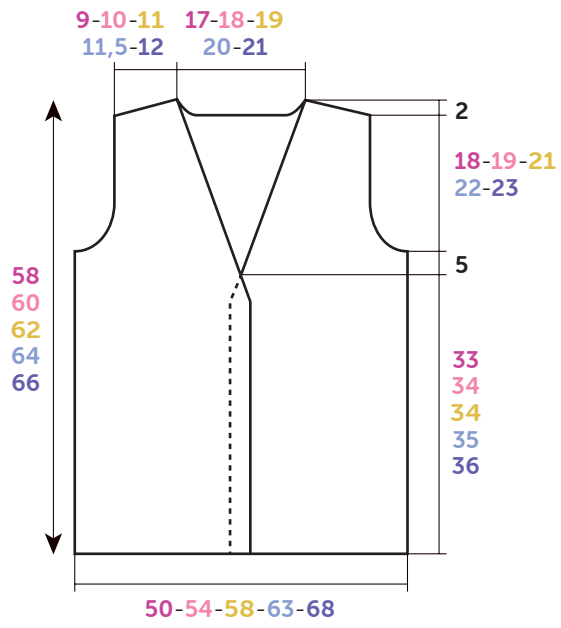

RUGPAND - VOORPANDEN

Tekening, maten in cm



M 6 3 0 8

V-neck sleeveless cardigan in garter stitch

Level of difficulty

BBB Easy

Sizes

S M L XL XXL

Number of balls, using KILIE

7 7 8 9 9 Floral 11157

Needles and notions

6.5 mm needles.

3 beech wood buttons Ø 22 mm ref. 32776, pk of 6.

Stitch used

GARTER STITCH, using 6.5 mm needles.

Tension/Gauge

To achieve a good result, it is essential to make a tension square (see our tips and tricks on bergeredefrance.com/advice).

13 sts and 26 rows in Garter stitch = 10 cm (4 in) square.

To make

BACK:

Cast on **67-72-77-84-90** sts. Work in Garter stitch until work measures **38-39-39-40-41** cm (**15-15¼-15¼-15¾-16¼** in) [**98-100-100-102-106** rows] total.

Armholes:

Cast off at the beginning of every row:

S and M: 2 x 3 sts, 4 x 2 sts, 8 x 1 st

L: 4 x 3 sts, 2 x 2 sts, 8 x 1 st

XL: 4 x 3 sts, 4 x 2 sts, 8 x 1 st

XXL: 2 x 4 sts, 2 x 3 sts, 4 x 2 sts, 10 x 1 st.

Then continue on the **45-50-53-56-58** remaining sts until work measures **56-58-60-62-64** cm (**22-22¾-23½-24½-25¼** in) [**144-150-154-160-166** rows] total.

Shoulders and neck:

For the shoulders cast off at the beginning of every row:

S: 8 x 3 sts,

M: 4 x 3 sts, 4 x 4 sts,

L: 2 x 3 sts, 6 x 4 sts,

XL and XXL: 8 x 4 sts,

at the same time when working the 1st shoulder decrease, **for neck** cast off the **15-16-17-18-20** center sts, continue each side separately and cast off on neck side every 2nd row 1 x 2 sts, 1 x 1 st.

LEFT FRONT:

Cast on **35-38-41-44-47** sts. Work in Garter stitch until work measures **33-34-34-35-36** cm (**13-13½-13½-13¾-14¼** in) [**86-88-88-90-94** rows] total.

Neck slant and armhole:

For the neck slant decrease **on left edge**, 2 sts in from edge:

S: 5 x 1 st every 6th row, 7 x 1 st every 4th row,

M: 4 x 1 st every 6th row, 9 x 1 st every 4th row,

L: 5 x 1 st every 6th row, 9 x 1 st every 4th row,

XL: 7 x 1 st every 6th row, 7 x 1 st every 4th row,

XXL: 6 x 1 st every 6th row, 9 x 1 st every 4th row,

but meanwhile for armhole cast off **on right edge** as for back.

To decrease 1 st, 2 sts in from edge: work row until 4 sts remain on left needle, slip 1 st, k1, pass slipped st over, k 2.

Shoulder:

Cast off on right edge as for back.

RIGHT FRONT:

Cast on **35-38-41-44-47** sts. Work in Garter stitch until work measures **33-34-34-35-36** cm (**13-13½-13½-13¾-14¼** in) [**86-88-88-90-94** rows] total.

Neck slant and armhole:

For the neck slant decrease **on right edge** as for left front, **but meanwhile** for armhole cast off **on left edge** as for back.

To decrease 1 st, 2 sts in from edge: k 2 sts, k 2 sts together and work row to end.

Shoulder:

Cast off on left edge as for back.

FINISHING:

Join the shoulder seams.

Sew side seams of cardigan.

On the right front, **2 cm (¾ in)** in from edge, make **3** no-cut buttonholes (see our tips and tricks on bergeredefrance.com/advice), the 1st one located **2.5 cm (1 in)** above lower edge, the 2nd one at the beginning of the neck slant, the 3rd one centered between the first 2.

Sew buttons.

Secure and weave in ends.

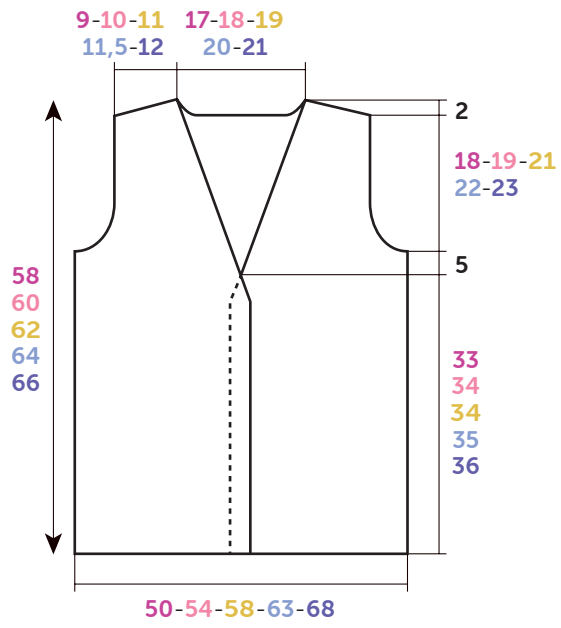

BACK-FRONT

Diagram, measurements in cm