

M 6 2 9 0

Pull raglan côtes fantaisie

Raglantrui in fantasieboordsteek —

Un savoir-faire depuis 1946

La fabrication de la laine à tricoter est un savoir-faire chez Bergère de France depuis 1946. Depuis tout ce temps, nous préparons les matières premières et les transformons dans nos ateliers. En choisissant la laine Bergère de France, vous achetez directement chez le fabricant.



Une filature

CERTIFIÉE OEKO-TEX DEPUIS 2023



*“ Vous avez la garantie
d’un produit sain pour
la famille et bébé !*

Depuis 2023, Bergère de France est certifié OEKO-TEX Classe 1. Cela indique que nos fils à tricoter sont fabriqués dans notre filature en l’absence de substances nocives dans des proportions pouvant présenter un risque pour la santé. Vous pouvez être assuré(e) de disposer d’un produit sain pour vous, votre famille et votre bébé.

Flasher-moi !



STANDARD
100

CQ 1317/1
IFTH

Édité par Bergère de France

bergeredefrance.fr

bergere-de-france.be

nl.bergere-de-france.nl

bergeredefrance.co.uk



M 6 2 9 0

Pull raglan côtes fantaisie

Le niveau de difficulté

BBB Facile

Les tailles

S M L XL XXL

Le nombre de lots en, CEVENOL

1 2 2 2 2 Azalée 11164

Le matériel

Les aiguilles n° 4 et n° 4,5.

L'aiguille à torsades.

La légende

1 m. endroit double : piquer l'aig. droite au milieu de la m. située sous la m. à tricoter et faire 1 m. endroit, lâcher ensuite la m. de l'aig. gauche.

Les points employés

CÔTES 1/1, aig. n° 4.

CÔTES FANTAISIE, aig. n° 4,5. Sur un nombre de m. impair.
1er rg (endroit du travail) : 1 m. envers, * 1 m. endroit double, 1 m. envers *, répéter de * à *.

2ème rg : 1 m. endroit, * 1 m. envers, 1 m. endroit *, répéter de * à *.

Répéter ces 2 rgs.

L'échantillon

Pour réussir votre modèle, il est important de tricoter l'échantillon (consulter nos astuces et conseils sur bergeredefrance.fr/apprendre-tricot-crochet).

Un carré de 10 cm côtes fantaisie = 20 m. et 40 rgs.

La réalisation

DOS :

Monter **91-99-107-117-127** m. aig. n° 4. Tricoter **6 cm (16 rgs)** côtes 1/1 en commençant par 1 m. envers. Continuer côtes fantaisie aig. n° 4,5.

Raglan :

A **38-39-39-40-41** cm (**144-148-148-152-156** rgs) de hauteur totale, de chaque côté rabattre **4-4-4-6-6** m., puis diminuer à 2 m. du bord :

S : 8 x 2 m. tous les 8 rgs, 3 x 2 m. tous les 6 rgs.

M : 7 x 2 m. tous les 8 rgs, 5 x 2 m. tous les 6 rgs.

L : 5 x 2 m. tous les 8 rgs, 9 x 2 m. tous les 6 rgs.

XL : 4 x 2 m. tous les 8 rgs, 11 x 2 m. tous les 6 rgs.

XXL : 17 x 2 m. tous les 6 rgs.

Pour diminuer 2 m. à 2 m. du bord : tricoter 2 m. côtes fantaisie, glisser 2 m. sur l'aig. à torsades derrière le travail, tricoter ensemble envers la 1ère m. de l'aig. à torsades avec la 1ère m. de l'aig. gauche, puis tricoter ensemble endroit la m. suivante de l'aig. gauche avec la dernière m. de l'aig. à torsades. Continuer le rg et lorsqu'il reste 6 m. sur l'aig. gauche, glisser 2 m. sur l'aig. à torsades devant le travail, tricoter ensemble endroit la 1ère m. de l'aig. à torsades avec la 1ère m. de l'aig. gauche, puis tricoter ensemble envers la m. suivante de l'aig. gauche avec la dernière m. de l'aig. à torsades, tricoter 2 m. côtes fantaisie.

Après la dernière diminution de raglan, tricoter **5 rgs** sur les **39-43-43-45-47** m. restantes et les rabattre **pour l'encolure**.

DEVANT :

Monter **91-99-107-117-127** m. aig. n° 4. Tricoter **6 cm (16 rgs)** côtes 1/1 en commençant par 1 m. envers. Continuer côtes fantaisie aig. n° 4,5.

Raglan et encolure :

A **38-39-39-40-41** cm (**144-148-148-152-156** rgs) de hauteur totale, **pour le raglan** de chaque côté rabattre **4-4-4-6-6** m., puis diminuer à 2 m. du bord :

S : 8 x 2 m. tous les 8 rgs, 2 x 2 m. tous les 6 rgs,

M : 7 x 2 m. tous les 8 rgs, 4 x 2 m. tous les 6 rgs,

L : 5 x 2 m. tous les 8 rgs, 8 x 2 m. tous les 6 rgs,

XL : 4 x 2 m. tous les 8 rgs, 10 x 2 m. tous les 6 rgs,

XXL : 16 x 2 m. tous les 6 rgs,

mais entre-temps, pour l'encolure à 53-55-57-59-61 cm (204-212-220-228-236 rgs) de hauteur totale, rabattre les **13-17-17-19-21** m. centrales, continuer chaque côté séparément en rabattant côté encolure tous les 4 rgs 1 x 4 m., 3 x 2 m. et les 5 m. restantes.

MANCHE GAUCHE :

Monter **49-49-53-53-57** m. aig. n° 4. Tricoter **6 cm (16 rgs)** côtes 1/1 en commençant par 1 m. envers.

Continuer côtes fantaisie aig. n° 4,5 en augmentant de chaque côté à 1 m. du bord :

S : 5 x 1 m. tous les 18 rgs, 3 x 1 m. tous les 16 rgs.

M : 10 x 1 m. tous les 14 rgs.

L : 12 x 1 m. tous les 12 rgs.

XL : 9 x 1 m. tous les 10 rgs, 7 x 1 m. tous les 8 rgs.

XXL : 18 x 1 m. tous les 8 rgs.

Puis, continuer sur les **65-69-77-85-93** m. obtenues.

Raglan :

A **45 cm (172 rgs)** de hauteur totale, rabattre puis diminuer à **droite** comme au dos, **en même temps à gauche** comme au devant, puis rabattre à gauche tous les 4 rgs 1 x 7 m., 1 x 3 m. et les 5 m. restantes.

MANCHE DROITE :

Comme la manche gauche en tricotant le raglan en sens

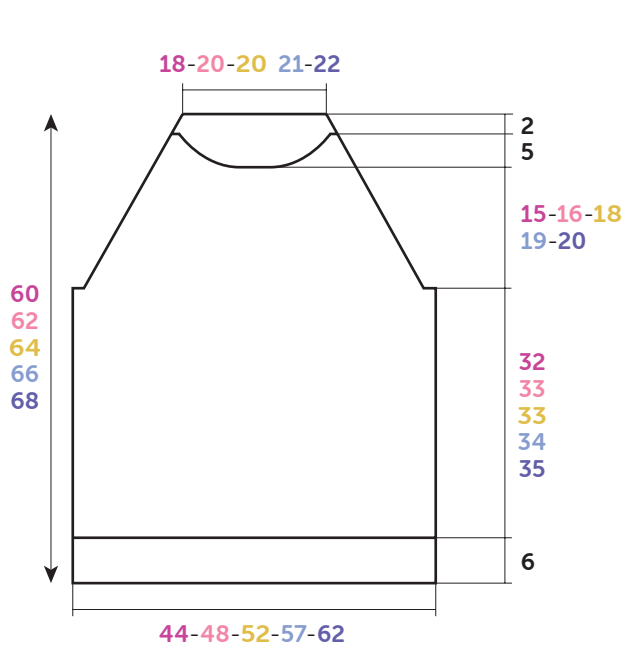

DOS-DEVANT

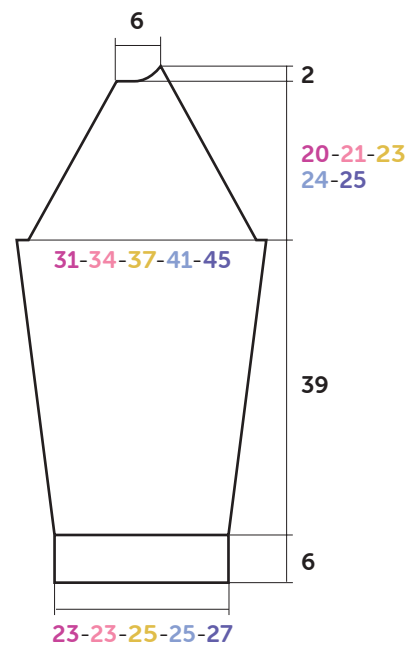

MANCHE GAUCHE

Croquis, mesures en cm

inverse.

COL :

Monter 109-113-117-121-125 m. aig. n° 4. Tricoter 15 cm côtes 1/1 et laisser les m. en attente.

FINITIONS :

Assembler les raglans.

Poser à points arrière le col au bord de l'encolure, puis assembler les petits côtés en prévoyant un revers de 7,5 cm.

Faire les coutures des manches et des côtés du pull.



M 6 2 9 0

Raglantrui in fantasieboordsteek

Moeilijkheidsgraad

BBB Makkelijk

Maten

S M L XL XXL

Aantal pakketten CEVENOL

1 2 2 2 2 Azalée 11164

Benodigheden

Breinaalden nr. 4 en nr. 4,5.

Kabelnaald.

Toelichting

1 dubbele st. recht : de rechternld. in het midden van de st. steken die onder de te breien st. ligt en 1 st. recht breien, dan de st. van de linkernld. laten vallen.

Gebruikte steken

BOORDSTEEK 1/1, nld. nr. 4.

FANTASIEBOORDSTEEK, nld. nr. 4,5. Over een oneven aantal st.

1e nld. (goede kant van het werk) : 1 st. averecht, * 1 dubbele st. recht, 1 st. averecht *, herhalen van * tot *.

2e nld. : 1 st. recht, * 1 st. averecht, 1 st. recht *, herhalen van * tot *.

Deze 2 nld. herhalen.

Proeflapje

Voor het slagen van je model is het belangrijk om het proeflapje te breien (zie tips en raad op bergeredefrance.nl/

conseils).

Een vierkant van 10 cm in fantasieboordsteek = 20 st. en 40 nld.

Uitvoering

RUGPAND :

91-99-107-117-127 st. met nld. nr. 4 opzetten, **6 cm (16 nld.)** boordsteek 1/1 breien en hierbij beginnen met 1 st. averecht. Verder breien met nld. nr. 4,5 in fantasieboordsteek.

Raglan :

Op **38-39-39-40-41 cm (144-148-148-152-156 nld.)** totale hoogte aan beide kanten **4-4-4-6-6** st. afkanten, dan op 2 st. uit de kant minderen voor :

S : 8 x 2 st. elke 8e nld., 3 x 2 st. elke 6e nld.

M : 7 x 2 st. elke 8e nld., 5 x 2 st. elke 6e nld.

L : 5 x 2 st. elke 8e nld., 9 x 2 st. elke 6e nld.

XL : 4 x 2 st. elke 8e nld., 11 x 2 st. elke 6e nld.

XXL : 17 x 2 st. elke 6e nld.

Voor het minderen van 2 st. op 2 st. uit de kant : 2 st. fantasieboordsteek breien, 2 st. op de kabelnld. achter het werk plaatsen, de 1e st. van de kabelnld. samen averecht breien met de 1e st. van de linkernld., dan de volgende st. van de linkernld. samen recht breien met de laatste st. van de kabelnld. De nld. verder breien et als er nog 6 st. op de linkernld. over zijn, dan 2 st. op de kabelnld. voor het werk plaatsen, de 1e st. van de kabelnld. samen recht breien met de 1e st. van de linkernld., dan de volgende st. van de linkernld. samen averecht breien met de laatste st. van de kabelnld., 2 st. fantasieboordsteek breien.

Na de laatste raglanmindering **5 nld.** breien over de overige **39-43-43-45-47** st. en ze dan afkanten **voor de hals**.

VOORPAND :

91-99-107-117-127 st. met nld. nr. 4 opzetten, **6 cm (16 nld.)** boordsteek 1/1 breien en hierbij beginnen met 1 st. averecht. Verder breien met nld. nr. 4,5 in fantasieboordsteek.

Raglan en hals :

Op **38-39-39-40-41 cm (144-148-148-152-156 nld.)** totale hoogte **voor de raglan** aan beide kanten **4-4-4-6-6** st. afkanten, dan op 2 st. uit de kant minderen voor :

S : 8 x 2 st. elke 8e nld., 2 x 2 st. elke 6e nld,

M : 7 x 2 st. elke 8e nld., 4 x 2 st. elke 6e nld,

L : 5 x 2 st. elke 8e nld., 8 x 2 st. elke 6e nld,

XL : 4 x 2 st. elke 8e nld., 10 x 2 st. elke 6e nld,

XXL : 16 x 2 st. elke 6e nld.,

maar ondertussen, voor de hals op **53-55-57-59-61 cm (204-212-220-228-236 nld.)** totale hoogte de middelste **13-17-17-19-21** st. afkanten, elke kant apart verder breien en hierbij aan de halskant elke 4e nld. 1 x 4 st., 3 x 2 st. en de overige 5 st. afkanten.

LINKERMOUW :

49-49-53-53-57 st. met nld. nr. 4 opzetten, **6 cm (16 nld.)** boordsteek 1/1 breien en hierbij beginnen met 1 st. averecht. Verder breien met nld. nr. 4,5 in fantasieboordsteek en hierbij aan beide kanten op 1 st. uit de kant meerderen voor :

S : 5 x 1 st. elke 18e nld., 3 x 1 st. elke 16e nld.

M : 10 x 1 st. elke 14e nld.

L : 12 x 1 st. elke 12e nld.

XL : 9 x 1 st. elke 10e nld., 7 x 1 st. elke 8e nld.

XXL : 18 x 1 st. elke 8e nld.

Dan verder breien over de verkregen **65-69-77-85-93** st.

Raglan :

Op **45 cm (172 nld.)** totale hoogte **rechts** afkanten, dan minderen als voor het rugpand, **tegelijk links** als voor het voorpand, dan links elke 4e nld. 1 x 7 st., 1 x 3 st. en de overige

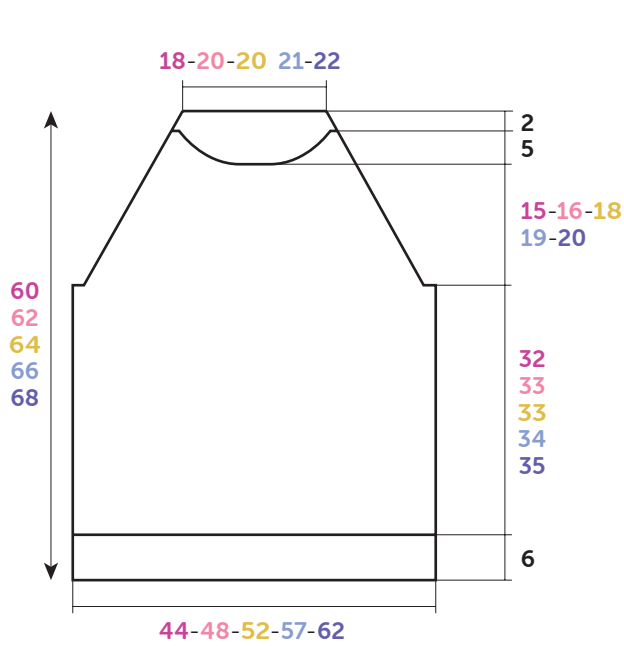

RUG- EN VOORPAND

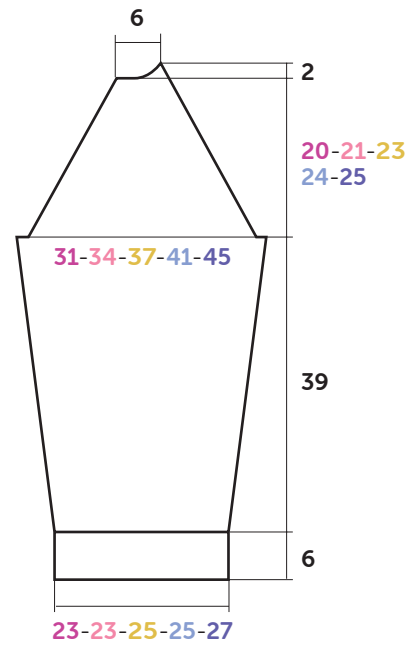

LINKERMOUW

Tekening, maten in cm

5 st. afkanten.

RECHTERMOUW :

Als de linkermouw, maar de raglan in spiegelbeeld breien.

COL :

109-113-117-121-125 st. met nld. nr. 4 opzetten, 15 cm boordsteek 1/1 breien en dan de st. laten wachten.

AFWERKING :

De raglannaden aan elkaar naaien.

De col met de stiksteek langs de halsrand naaien, dan de zijkantjes aan elkaar naaien en hierbij rekening houden met een omslag van 7,5 cm.

De mouw- en zijnaden van de trui aan elkaar naaien.