



928

Qualifiée

PONCHO ET BONNET

Tailles 3-6-12-24 mois

Fournitures

Qual. SPORT, Naturel,
PONCHO = 4-5-6-7 pel.,
BONNET = 2-2-2-3 pel.,
 Qual. BERGEREINE,
 Rotin = 1 pel.,
 aig. n° 4,5,
 crochet n° 3,5.

Points employés

POINT FANT., aig. n° 4,5. Sur un n. de m. div. par 4 + 1.

1er rg (endr. du trav.) et ts les rgs impairs : endr.

2ème rg : 1 m. env., * 3 m. ens. env., puis sans laisser tomber les 3 m. de l'aig. gauche, faire 1 jeté et tric. 3 m. ens. env. en piquant de nouveau dans les 3 mêmes m., laisser tomber les 3 m. de l'aig. gauche, 1 m. env. *, répéter de * à *.

4ème rg : 3 m. env., * 3 m. ens. env., puis sans laisser tomber les 3 m. de l'aig. gauche, faire 1 jeté et tric. 3 m. ens. env. en piquant de nouveau dans les 3 mêmes m., laisser tomber les 3 m. de l'aig. gauche, 1 m. env. *, répéter de * à *, mais term. par 3 m. env. au lieu de 1.

6ème rg : repr. au 2ème rg.

POINT MOUSSE, aig. n° 4,5.

lexique crochet : voir rubrique mémo.

Echantillon

Un carré de 10 cm point fant. = 24,5 m. et 25 rgs.

Important : Tricoter avec des aig. plus fines si vous obtenez moins de m. et de rgs que sur cet échantillon. Tricoter avec des aig. plus grosses dans le cas contraire.

Réalisation

PONCHO

DOS :

Monter 3 m. Naturel. Tric. 4 rgs comme suit :

1er rg : 3 m. endr.

2ème rg : 3 m. endr.

3ème rg : 1 m. endr. dans la m. suiv., tric. 1 m. endr., 1 jeté et 1 m. endr., 1 m. endr. (= 5 m.).

4ème rg : 5 m. endr.

A partir du 5ème rg, tric. point fant. en augm. de ch. côté à 1 m. du bord 28-33-37-44 fs 2 m. ts les 2 rgs, 1 fs 2 m. ts les 4 rgs.

Lors des augm. ts les 2 rgs, tric. tous les rgs pairs en commençant et en terminant par 3 m. env.

Pour augm. 2 m. à 1 m. du bord : **A droite**, tric. 1 m. endr., dans la m. suiv. tric. 1 m. endr., 1 jeté, 1 m. endr.; **à gauche** lorsqu'il reste 2 m. sur l'aig. gauche, tric. dans l'avant dernière m. 1 m. endr., 1 jeté, 1 m. endr., tric. la dernière m. à l'endr.

Tric. encore 5 rgs sur les 121-141-157-185 m. obtenues.

Epaules et encolure :

A 28-31-35-40 cm (68-78-88-100 rgs) de haut. tot., rab. de ch. côté ts les 2 rgs :

3 mois : 1 fs 7 m., 5 fs 8 m.

6 mois : 3 fs 9 m., 3 fs 10 m.

12 mois : 3 fs 10 m., 3 fs 11 m.

24 mois : 1 fs 12 m., 5 fs 13 m.

Entre temps, avec la 3ème dim. d'épaule, rab. les 19-19-23-23 m. centrales, puis cont. ch. côté séparément en dim. côté encolure ts les 2 rgs à 1 m. du bord 2 fs 2 m. (= à droite, tric. 1 m. endr., 3 m. ens. endr., à gauche lorsqu'il reste 4 m. sur l'aig. gauche, tric. 1 S.D., 1 m. endr.).

DEVANT :

Tric. comme le dos jusqu'à l'encolure.

Encolure :

A 26-29-33-38 cm (62-72-82-94 rgs) de haut. tot., rab. les 3 m. centrales, puis cont. ch. côté séparément en dim. côté encolure ts les 2 rgs :

3 mois et 6 mois : 6 fs 2 m.

12 mois et 24 mois : 7 fs 2 m.

Epaules :

Entre temps, à 28-31-35-40 cm (68-78-88-100 rgs) de haut. tot., rab. de ch. côté comme au dos.

FINITIONS :

Faire les coutures d'épaules. Croch. au bord du poncho et autour de l'encolure 1 rg Rotin comme suit (commencer au niveau de la couture d'épaule) : 1 m.s., 1 m.l., * sauter 1 rg ou 1 m., 1 m.s. dans la m. ou le rg suiv., 1 m.l. *, croch. de * à *. Pour marquer la pointe du poncho, croch. 1 m.s., 1 m.l., 1 m.s., 1 m.l., 1 m.s. dans la m. centrale.

BONNET

Monter 19-19-23-23 m. Naturel. Tric. 2 rgs point mousse. Cont. en tric. 2 m. point mousse, 15-15-19-19 m. point fant. en commençant le 2ème rg par * et le 4ème rg par 2 m. env. au lieu de 3, 2 m. point mousse.

A 26-27-28-29 cm (66-68-70-72 rgs) de haut. tot., laisser les m. en attente.

Tric. une seconde bande identique.

Monter 11-12-11-12 m. Naturel, repr. les 19-19-23-23 m. en attente d'une bande, monter 33-35-33-35 m. Naturel, repr. les 19-19-23-23 m. en attente de l'autre bande, monter 11-12-11-12 m. Naturel. Tric. 2 rgs point mousse uniquement sur les m. montées et point fant. sur les m. reprises, puis cont point fant. sur les 93-97-101-105 m. obtenues en commençant le 2ème rg par :

3 mois et 12 mois : 1 m. env.

6 mois et 24 mois : 3 m. env.

Le point fant. doit bien se prolonger par rapport aux 2 bandes.

A 6-7-8-9 cm (16-18-20-22 rgs) de haut. tot., répart. 8 dim en tric. : 9-10-11-12 m. endr., 1 double dim., 20-21-22-23 m. endr., 1 double dim., 23 m. endr., 1. double dim., 20-21-22-23 m. endr., 1 double dim., 9-10-11-12 m. endr.

Répéter ces dim. les unes au dessus des autres encore 5 fs ts les 2 rgs en tric. 1 m. de moins au début et à la fin du rg et 2 m. de moins entre elles (attention, il faudra 1 fs sur 2 tric. 3 m. env. au rg suiv. le rg des dim., 1 fs sur 2 le point se prolongera).

Au 2ème rg suiv., tric. toutes les m. 2 par 2.

Au 2ème rg suiv., tric. toutes les m. 2 par 2, passer un fil dans les m. rest., serrer et arrêter.

Faire la couture, croch. 1 rg Rotin autour du bonnet comme suit (commencer au niveau de la couture) : 1 m.s., 1 m.l., * sauter 1 m. ou 1 rg, 1 m.s. dans la m. ou le rg suiv., 1 m.l. *, croch. de * à *.

Faire un gland de 7 cm : Préparer un carton plus haut de 2 cm que la longueur prévue pour le gland. Placer d'abord un fil mis en double sur le bord supérieur du carton, dans le sens de la largeur. Enrouler ensuite la laine en mélangeant les fils Rotin et Naturel autour du carton, dans le sens de la hauteur, 20 fs. Nouer fermement le fil double autour des brins de laine, puis glisser les ciseaux entre les

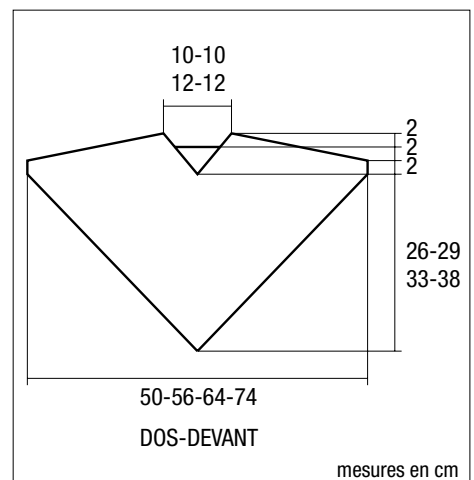

fil et le carton et couper tous les fils à la base de celui-ci. Enrouler un fil autour du gland, à environ 1 cm du sommet, nouer fermement et glisser les extrémités à l'intérieur. Pour terminer, égaliser le bas du gland et le fixer au sommet du bonnet.

BERGERE
de France