



447 ★★

## CARDIGAN et CHAPEAU

Tailles 2-4-6-8-10 ans

### HABITS DE POUPEE

#### Fournitures

**Cardigan et chapeau :**  
Qual. CHANTILLY,  
Floé = 3-4-4-5-6 pel.,  
qual. COTON FIFTY,  
1 pel. dans ch. des coloris suiv. :  
Aquatique, Carotène, Coco, Prunelle,  
Rose indien, Tournesol, Verdure,  
**Habits de poupée :**  
qual. CHANTILLY,  
Floé = 1 pel.,  
qual. COTON FIFTY,  
les restes du pull,  
aig. n° 3 et 3,5,  
crochets n° 1,75-2 et 3.

#### Points employés

**JERSEY ENVERS**, en CHANTILLY, aig. n° 3,5.  
(Densité : Type A = 10 - Type B = 10 1/3  
Type C = 8)  
**COTES 1/1**, en CHANTILLY, aig. n° 3.  
(Densité : Type A = 5 écartement 4 -  
Type B = 4 2/3 - Type C = 4 1/2)  
**POINT DE BORDURE**, en COTON  
FIFTY, crochet n° 3.  
**1er rg** : m.s.

**2ème rg** : 1 m.c. sur ch. des 3 premières  
m., \* 4 m.l., 1 m.c. dans la 1ère des  
4 m.l., 1 m.c. sur ch. des 3 m. suiv. \*,  
répéter de \* à \*.

**BOUTON A**, en COTON FIFTY, crochet  
n° 2.

Enrouler 2 fs le fil autour de l'index,  
faire 1 m.c. en piquant sous les 2 brins,  
enlever l'index et croch. dans le cercle.

**1er tour** : 1 m.l., 5 m.s. Fermer le tour  
par 1 m.c. sur la 1ère m.s. du début du  
tour. Tirer sur le fil pour resserrer le  
cercle.

**2ème tour** : 1 m.l., 2 m.s. sur ch. m.

Fermer le tour par 1 m.c. sur la 1ère  
m.s. du début du tour.

**3ème tour** : 1 m.l., 1 m.s. sur ch. m.  
Fermer le tour par 1 m.c. sur la 1ère  
m.s. du début du tour.

**4ème tour** : \* sauter 1 m., 1 m.s. sur la  
m. suiv. \*, croch. de \* à \* jusqu'à ce qu'il  
ne reste plus qu'1 m. Arrêter. Bourrer  
avec les restes de fils.

**BOUTON B** : Enrouler 2 fs le fil autour  
de l'index, faire 1 m.c. en piquant sous  
les 2 brins, enlever l'index et croch.  
dans le cercle.

**1er tour** : 1 m.l., 3 m.s. Fermer le tour  
par 1 m.c. sur la 1ère m.s. du début du  
tour. Tirer sur le fil pour resserrer le  
cercle.

**2ème tour** : 1 m.l., 2 m.s. sur ch. m.  
Fermer le tour par 1 m.c. sur la 1ère  
m.s. du début du tour.

**3ème tour** : \* sauter 1 m., 1 m.s. sur la  
m. suiv. \*, croch. de \* à \* jusqu'à ce qu'il  
ne reste plus qu'1 m. Arrêter. Bourrer  
avec les restes de fils.

#### Echantillon

Un carré de 10 cm jersey env. = 22 m.  
et 32 rgs.

**Important** : Tric. avec des aig. plus  
fines (ou un réglage plus petit) si vous  
obtenez moins de m. et de rgs que sur  
cet échantillon. Tric. avec des aig. plus  
grosses (ou un réglage plus grand)  
dans le cas contraire.

#### Réalisation

##### CARDIGAN

**DOS** : Monter 66-72-80-86-92 m. Floé  
aig. n° 3,5. Tric. jersey env.

**Emmanchures** : A 13-15-17-19-21 cm  
(42-48-54-60-68 rgs) de haut. tot., rab.  
7 m. de ch. côté.

Il reste 52-58-66-72-78 m.

**Épaules et encolure** : A 14-15-16-17-  
18 cm de haut. d'emmanchures (88-98-  
106-116-126 rgs de haut. tot.), rab. de  
ch. côté ts les 2 rgs :

**2 ans** : 2 fs 3 m., 2 fs 4 m.

**4 ans** : 4 fs 4 m.

**6 ans** : 1 fs 4 m., 3 fs 5 m.

**8 ans** : 3 fs 5 m., 1 fs 6 m.

**10 ans** : 1 fs 5 m., 3 fs 6 m.

Simultanément, rab. les 14-16-18-20-  
22 m. centrales, puis de ch. côté ts les  
2 rgs 1 fs 3 m., 1 fs 2 m.

**DEVANT GAUCHE** : Monter 33-36-40-  
43-46 m. Floé aig. n° 3,5. Tric. jersey  
env.

**Emmanchure et épaule** : A droite  
comme au dos.

**Encolure** : A 24-26-29-32-34 cm (78-  
84-92-102-110 rgs) de haut. tot., rab. à  
gauche ts les 2 rgs :

**2 ans** : 1 fs 5 m., 1 fs 3 m., 1 fs 2 m.,  
2 fs 1 m.

**4 ans** : 1 fs 5 m., 1 fs 3 m., 1 fs 2 m.,  
3 fs 1 m.

**6 ans** : 1 fs 5 m., 1 fs 3 m., 1 fs 2 m.,  
4 fs 1 m.

**8 ans** : 1 fs 6 m., 1 fs 3 m., 1 fs 2 m.,  
4 fs 1 m.

**10 ans** : 1 fs 7 m., 1 fs 3 m., 1 fs 2 m.,  
4 fs 1 m.

**DEVANT DROIT** : Tric. en sens inverse.

**MANCHES** : Monter 38-40-42-44-  
46 m. Floé aig. n° 3,5. Tric. jersey env.  
en augm. de ch. côté à 1 m. du bord :

**2 ans** : 6 fs 1 m. ts les 8 rgs, 4 fs 1 m.  
ts les 6 rgs.

**4 ans** : 8 fs 1 m. ts les 8 rgs, 3 fs 1 m.  
ts les 6 rgs.

**6 ans** : 12 fs 1 m. ts les 8 rgs.

**8 ans** : 10 fs 1 m. ts les 8 rgs, 4 fs 1 m.  
ts les 6 rgs.

**10 ans** : 15 fs 1 m. ts les 8 rgs.

On obtient 58-62-66-72-76 m.

A 25-28-32-35-39 cm (80-90-102-112-  
126 rgs) de haut. tot., rab. de ch. côté  
ts les 2 rgs 1 fs 3 m., 3 fs 2 m., 1 fs  
3 m., puis les 34-38-42-48-52 m. rest.  
en 1 fs.

**FINITIONS** : Faire les coutures  
d'épaules. Coudre les manches le long  
de la partie verticale des emmanchures  
en faisant coïncider les points X et Y.  
Term. les coutures. Au bas du corps,  
des manches, le long du devant gauche  
et au bord de l'encolure, croch. 2 rgs  
point de bordure Coco crochet n° 3,  
puis le long du devant droit croch.  
2 rgs Coco comme suit :

**1er rg** : 53-58-63-68-73 m.s.

**2ème rg** : former 10-11-12-13-  
14 boutonnières en croch. : 1 m.c.  
sur ch. des 5 premières m., \* 8 m.l.,  
1 m.c. sur la 3ème des 5 m.c.,

9 m.s. dans l'arceau de 8 m.l.,  
1 m.c. sur ch. des 5 m. suiv. \*, répéter de  
\* à \*, term. par 3 m.c. au lieu de 5.

Croch. 10-11-12-13-14 boutons A :  
2-2-2-3-3 Rose indien, 2-2-2-2-  
3 Aquatique, 2 Tournesol, 2 Prunelle,  
1-2-2-2-2 Carotène, 1-1-2-2-2 Verdure.  
Coudre les boutons dans cet ordre  
en vis-à-vis des boutonnières en  
commençant par le bas.

**CHAPEAU 2-4-6 ans**, crochet n° 1,75.

Enrouler 2 fs le fil Coco autour de  
l'index, faire 1 m.c. en piquant sous  
les 2 brins, enlever l'index et croch.  
m.s. rayées comme suit en fermant  
ch. tour par 1 m.c. sur la 1ère m.s.  
du début du tour : \* 1 tour Coco,  
2 tours Verdure, 1 tour Coco, 2 tours  
Carotène, 1 tour Coco, 2 tours Prunelle,  
1 tour Coco, 2 tours Tournesol, 1 tour  
Coco, 2 tours Aquatique, 1 tour Coco,  
2 tours Rose indien \*, répéter de \* à \*.

**1er tour** : 8 m.s. dans le cercle.

**2ème tour** : 2 m.s. sur ch. m.  
(= 16 m.s.).

**3ème tour et les tours impairs suiv.**  
**jusqu'au 29ème tour** : 1 m.s. sur ch.  
m.

**4ème tour** : \* 2 m.s. sur la m. suiv.,  
1 m.s. sur la m. suiv. \*, répéter de \* à \*  
(= 24 m.s.).

**6ème tour** : comme le 4ème tour  
(= 36 m.s.).

**8ème tour** : \* 2 m.s. sur la m. suiv.,  
1 m.s. sur ch. des 2 m. suiv. \*, répéter de  
\* à \* (= 48 m.s.).

**10ème tour** : \* 2 m.s. sur la m. suiv.,  
1 m.s. sur ch. des 3 m. suiv. \*, répéter de  
\* à \* (= 60 m.s.).

**12ème tour** : \* 2 m.s. sur la m. suiv.,  
1 m.s. sur ch. des 4 m. suiv. \*, répéter de  
\* à \* (= 72 m.s.).

Cont. d'augm. 12 m.s. ts les 2 tours 5 fs  
puis ts les 4 tours 2 fs :

**14ème tour** = 84 m.s.,

**16ème tour** = 96 m.s.,

**18ème tour** = 108 m.s.,

**20ème tour** = 120 m.s.,

**22ème tour** = 132 m.s.,

**26ème tour** = 144 m.s.,

**30ème tour** = 156 m.s.

**24ème et 28ème tours, 31ème au  
55ème tour** : 1 m.s. sur ch. m.

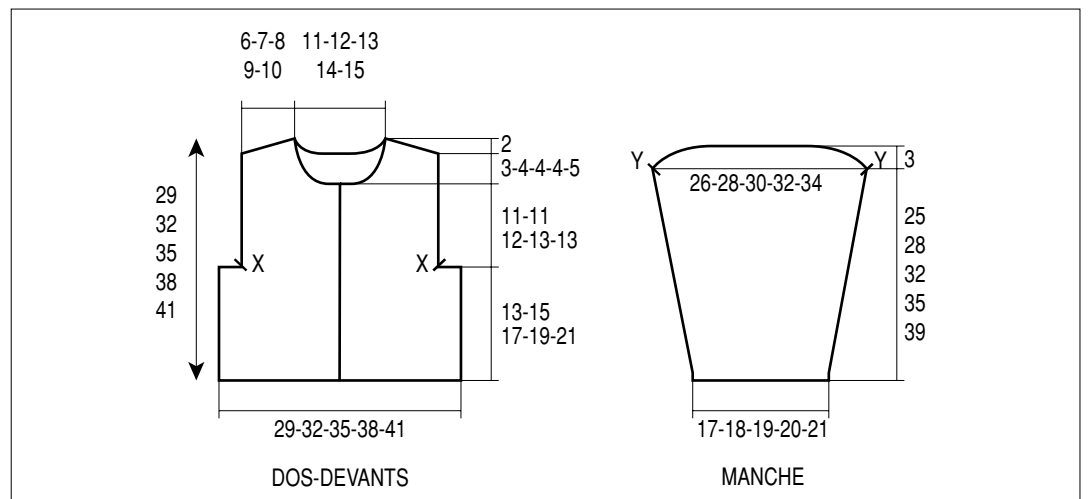

**56ème tour** : \* 2 m.s. sur la m. suiv., 1 m.s. sur ch. des 12 m. suiv. \*, répéter de \* à \* (= 168 m.s.).

**57ème tour et les tours impairs suiv. jusqu'au 67ème tour** : 1 m.s. sur ch. m.

**58ème tour** : \* 2 m.s. sur la m. suiv., 1 m.s. sur ch. des 13 m. suiv. \*, répéter de \* à \* (= 180 m.s.).

**60ème tour** : \* 2 m.s. sur la m. suiv., 1 m.s. sur ch. des 14 m. suiv. \*, répéter de \* à \* (= 192 m.s.).

Cont. d'augm. 12 m.s. ts les 2 tours 3 fs :

**62ème tour** = 204 m.s.,

**64ème tour** = 216 m.s.,

**66ème tour** = 228 m.s.

**68ème tour Coco** : \* 1 m.s. sur ch. des 3 premières m., 1 picot sur la m. suiv. (= 1 m.s., 4 m.l., 1 m.c. dans la m.s.) \*, répéter de \* à \*, fermer le tour par 1 m.c. sur la 1ère m.s. du début du tour et arrêter.

**CHAPEAU 8 et 10 ans**, crochet n° 1,75.

Enrouler 2 fs le fil Coco autour de l'index, faire 1 m.c. en piquant sous les 2 brins, enlever l'index et croch. m.s. rayées comme suit en fermant ch. tour par 1 m.c. sur la 1ère m.s. du début du tour : \* 1 tour Coco, 2 tours Verdure, 1 tour Coco, 2 tours Carotène, 1 tour Coco, 2 tours Prunelle, 1 tour Coco, 2 tours Tournesol, 1 tour Coco, 2 tours Aquatique, 1 tour Coco, 2 tours Rose indien \*, répéter de \* à \*.

**1er tour** : 8 m.s. dans le cercle.

**2ème tour** : 2 m.s. sur ch. m. (= 16 m.s.).

**3ème tour et les tours impairs suiv. jusqu'au 33ème tour** : 1 m.s. sur ch. m.

**4ème tour** : \* 2 m.s. sur la m. suiv., 1 m.s. sur la m. suiv. \*, répéter de \* à \* (= 24 m.s.).

**6ème tour** : comme le 4ème tour (= 36 m.s.).

**8ème tour** : \* 2 m.s. sur la m. suiv., 1 m.s. sur ch. des 2 m. suiv. \*, répéter de \* à \* (= 48 m.s.).

**10ème tour** : \* 2 m.s. sur la m. suiv., 1 m.s. sur ch. des 3 m. suiv. \*, répéter de \* à \* (= 60 m.s.).

**12ème tour** : \* 2 m.s. sur la m. suiv., 1 m.s. sur ch. des 4 m. suiv. \*, répéter de \* à \* (= 72 m.s.).

Cont. d'augm. 12 m.s. ts les 2 tours 7 fs puis ts les 4 tours 2 fs :

**14ème tour** = 84 m.s.,

**16ème tour** = 96 m.s.,

**18ème tour** = 108 m.s.,

**20ème tour** = 120 m.s.,

**22ème tour** = 132 m.s.,

**24ème tour** = 144 m.s.,

**26ème tour** = 156 m.s.

**30ème tour** : = 168 m.s.

**34ème tour** : = 180 m.s.

**28ème et 32ème tours, 35ème au 63ème tour** : 1 m.s. sur ch. m.

**64ème tour** : \* 2 m.s. sur la m. suiv., 1 m.s. sur ch. des 14 m. suiv. \*, répéter de \* à \* (= 192 m.s.).

**65ème tour et les tours impairs suiv. jusqu'au 77ème tour** : 1 m.s. sur ch. m.

**66ème tour** : \* 2 m.s. sur la m. suiv., 1 m.s. sur ch. des 15 m. suiv. \*, répéter de \* à \* (= 204 m.s.).

**68ème tour** : \* 2 m.s. sur la m. suiv., 1 m.s. sur ch. des 16 m. suiv. \*, répéter de \* à \* (= 216 m.s.).

Cont. d'augm. 12 m.s. ts les 2 tours 5 fs :

**70ème tour** = 228 m.s.,

**72ème tour** = 240 m.s.,

**74ème tour** = 252 m.s.,

**76ème tour** = 264 m.s.,

**78ème tour** = 276 m.s.

**79ème tour Coco** : 1 m.s. sur ch. m.

**80ème tour Coco** : \* 1 m.s. sur ch. des 3 premières m., 1 picot sur la m. suiv. (= 1 m.s., 4 m.l., 1 m.c. dans la m.s.) \*, répéter de \* à \*, fermer le tour par 1 m.c. sur la 1ère m.s. du début du tour et arrêter.

#### HABITS DE POUPEE

##### CARDIGAN

**DOS** : Monter 35 m. Floe aig. n° 3,5. Tric. jersey env.

**Emmanchures** : A 6 cm (20 rgs) de haut. tot., rab. 2 m. de ch. côté. Il reste 31 m.

**Encolure** : A 13 cm (42 rgs) de haut. tot., rab. les 13 m. centrales.

**Epaules** : A 13,5 cm (44 rgs) de haut. tot., rab. les 9 m. rest. en 1 fs.

**DEVANT DROIT** : Monter 17 m. Floe aig. n° 3,5. Tric. jersey env.

**Emmanchure et épaule** : A gauche comme au dos.

**Encolure** : A 11 cm (36 rgs) de haut. tot., rab. à droite ts les 2 rgs 1 fs 3 m., 1 fs 2 m., 1 fs 1 m.

**Epaule** : Comme au dos.

**DEVANT GAUCHE** : Tric. en sens inverse.

**MANCHES** : Monter 27 m. Floe aig. n° 3,5. Tric. jersey env. en augm. de ch. côté à 2 m. du bord 4 fs 1 m. ts les 6 rgs.

A 10 cm (32 rgs) de haut. tot., rab. les 35 m. obtenues en 1 fs.

**FINITIONS** : Faire les coutures d'épaules. Coudre les manches le long de la partie verticale des emmanchures. Term. les coutures. Au bas du corps, des manches, le long du devant gauche et au bord de l'encolure, croch. 2 rgs point de bordure Coco crochet n° 3, puis le long du devant droit croch. 2 rgs Coco

comme suit :

**1er rg** : 28 m.s.,

**2ème rg** : former 5 boutonnières en croch. : 1 m.c. sur ch. des 5 premières m., \* 6 m.l., 1 m.c. sur la 3ème des 5 m.c., 6 m.s. dans l'arceau de 6 m.l., 1 m.c. sur ch. des 5 m. suiv. \*, répéter de \* à \*, term. par 3 m.c. au lieu de 5.

Croch. 5 boutons B : 1 Rose indien, 1 Aquatique, 1 Tournesol, 1 Prunelle, 1 Carotène. Coudre les boutons dans cet ordre en vis-à-vis des boutonnières en commençant par le bas.

##### JUPE

**DOS** : Monter 37 m. Floe aig. n° 3,5. Tric. jersey env.

A 9 cm (30 rgs) de haut. tot., tric. 4 rgs côtés 1/1 aig. n° 3 en répartition. 8 dim. au 1er rg et rab. les m. en 1 fs.

**DEVANT** : Comme le dos.

**FINITIONS** : Faire les coutures.

**CHAPEAU**, crochet n° 1,75.

Enrouler 2 fs le fil Coco autour de l'index, faire 1 m.c. en piquant sous les 2 brins, enlever l'index et croch. m.s. rayées comme suit en fermant ch. tour par 1 m.c. sur la 1ère m.s. du début du tour : \* 1 tour Coco, 2 tours Verdure, 1 tour Coco, 2 tours Carotène, 1 tour Coco, 2 tours Prunelle, 1 tour Coco, 2 tours Tournesol, 1 tour Coco, 2 tours Aquatique, 1 tour Coco, 2 tours Rose indien \*, répéter de \* à \*.

**1er tour** : 8 m.s. dans le cercle.

**2ème tour** : 2 m.s. sur ch. m. (= 16 m.s.).

**3ème tour et les tours impairs suiv. jusqu'au 17ème tour** : 1 m.s. sur ch. m.

**4ème tour** : \* 2 m.s. sur la m. suiv., 1 m.s. sur la m. suiv. \*, répéter de \* à \* (= 24 m.s.).

**6ème tour** : comme le 4ème tour (= 36 m.s.).

**8ème tour** : \* 2 m.s. sur la m. suiv., 1 m.s. sur ch. des 2 m. suiv. \*, répéter de \* à \* (= 48 m.s.).

**10ème tour** : \* 2 m.s. sur la m. suiv., 1 m.s. sur ch. des 3 m. suiv. \*, répéter de \* à \* (= 60 m.s.).

**12ème tour** : \* 2 m.s. sur la m. suiv., 1 m.s. sur ch. des 4 m. suiv. \*, répéter de \* à \* (= 72 m.s.).

**14ème et 18ème tours** : cont. d'augm. 12 m.s. par tour. On obtient aux **14ème tour** = 84 m.s., **18ème tour** = 96 m.s.

**16ème tour, 19ème au 30ème tour** : 1 m.s. sur ch. m.

**31ème tour** : \* 2 m.s. sur la m. suiv., 1 m.s. sur ch. des 7 m. suiv. \*, répéter de \* à \* (= 108 m.s.).

**32ème tour et les tours pairs suiv.** : 1 m.s. sur ch. m.

**33ème tour** : \* 2 m.s. sur la m. suiv., 1 m.s. sur ch. des 8 m. suiv. \*, répéter de \* à \* (= 120 m.s.).

Cont. d'augm. 12 m.s. ts les 2 tours :

**35ème tour** = 132 m.s.,

**37ème tour** = 144 m.s.

**38ème tour Coco** : \* 1 m.s. sur ch. des 3 m. suiv., 1 picot sur la m. suiv. (= 1 m.s., 4 m.l., 1 m.c. dans la m.s.) \*, répéter de \* à \*, fermer le tour par 1 m.c. sur la 1ère m.s. du début du tour et arrêter.

